

QUADRO GERAL - QGLF

SISTEMA ESTRELA

QUADRO GERAL - QGLF

SISTEMA DELTA

Circuito	Descrição	Esquema	Módulo de med.	Tensão (V)	Quadro de Cargas (QGLF)												
					Por. total (%)	Por. R (%)	Por. S (%)	Por. T (%)	FP (%)	FCA (%)	W (kW)	W (kVA)	W (kVAr)	W (kVAs)	W (kVAs)	W (kVAs)	
QL-E	Iluminação Externa	2F-INT	B1	220/127 V	3274	3666	845	1988	1688	0,98	1,00	17,1	17,1	6	360,2	33,8	1,65
QL-F-1	Pavimento Térreo	2F-INT	B1	220/127 V	9239	8879	847	4665	4315	0,99	1,00	40,4	40,4	10	50,5	50	0,40
QL-F-2	Área ADM - Pavimento Térreo	2F-INT	B1	220/127 V	20866	20117	847	10009	10009	0,98	1,00	91,1	91,1	26	110,0	100	1,00
QL-F-3	Pátio Pavimento	2F-INT	B1	220/127 V	7347	2186	847	3799	3599	0,99	1,00	37,7	37,7	10	50,5	50	0,36
QL-F-4	Segundo Pavimento	2F-INT	B1	220/127 V	3999	3927	847	1989	1839	0,99	1,00	19,9	19,9	6	36,0	32	0,80
QF-AR	Água de Reser. - Cisterna	3F-INT	B1	220/127 V	2949	4240	Res-T	1447	1447	0,73	1,00	7,8	7,8	6	36,0	32	0,90
QF-BR	Reserva Reservatório	3F-INT	B1	220/127 V	12729	9514	Res-T	3110	3110	0,75	1,00	15,6	15,6	6	36,0	32	0,90
QL-F-AC	Cobertura	2F-INT	B1	220/127 V	11458	11458	Res-S	6695	6695	0,99	1,00	53,5	53,5	16	66,9	63	1,50
QL-F-ELEVADOR	Cobertura	3F-T	B1	220 V	11717	8686	Res-T	3142	3142	0,80	1,00	30,9	30,9	10	50,5	40	1,50
42	Reserva	F-INT	B1	127 V	0	0	R	0	0	1,00	1,00	0,0	2,5	24,0	20	0,00	
43	Reserva	F-INT	B1	127 V	0	0	R	0	0	1,00	1,00	0,0	2,5	24,0	20	0,00	
44	Reserva	F-INT	B1	220 V	0	0	Res-S	1,00	1,00	0,0	0,0	2,5	24,0	20	0,00		
45	Reserva	3F-INT	B1	220/127 V	0	0	Res-T	1,00	1,00	0,0	0,0	2,5	24,0	20	0,00		

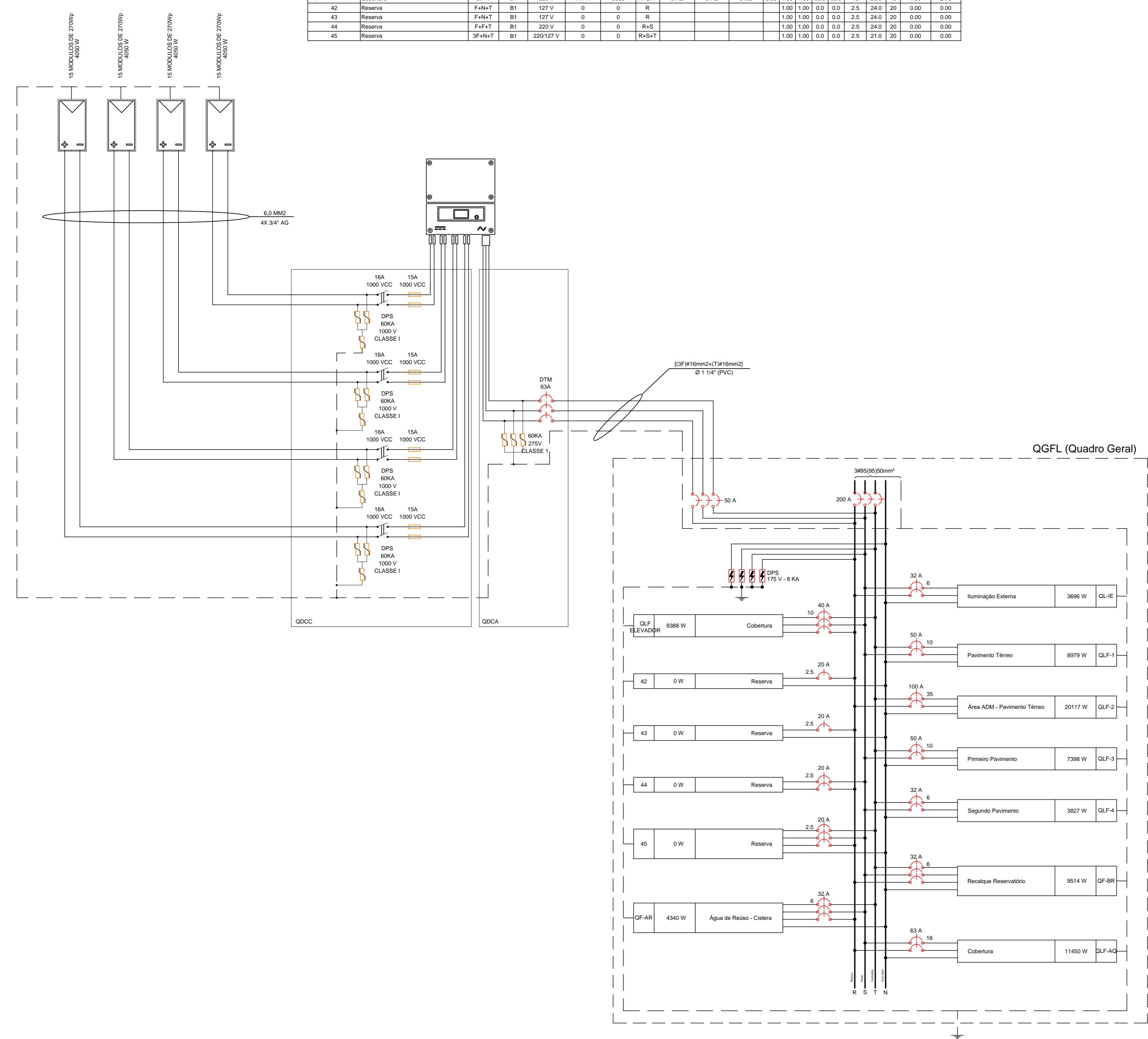

Circuito	Descrição	Esquema	Módulo de med.	Tensão (V)	Quadro de Cargas (QGLF)												
					Por. total (%)	Por. R (%)	Por. S (%)	Por. T (%)	FP (%)	FCA (%)	W (kW)	W (kVA)	W (kVAr)	W (kVAs)	W (kVAs)		
QL-E	Iluminação Externa	2F-INT	B1	220/115 V	3274	3666	845	1988	1688	0,98	1,00	17,1	17,1	6	360,2	33,8	1,65
QL-F-1	Pavimento Térreo	2F-INT	B1	220/115 V	9239	8879	847	4665	4315	0,99	1,00	40,4	40,4	10	50,5	50	0,40
QL-F-2	Área ADM - Pavimento Térreo	2F-INT	B1	220/115 V	20866	20117	847	10009	10009	0,98	1,00	91,1	91,1	26	110,0	100	1,00
QL-F-3	Pátio Pavimento	2F-INT	B1	220/115 V	7347	2186	847	3799	3599	0,99	1,00	37,7	37,7	10	50,5	50	0,36
QL-F-4	Segundo Pavimento	2F-INT	B1	220/115 V	3999	3927	847	1989	1839	0,99	1,00	19,9	19,9	6	36,0	32	0,80
QF-AR	Água de Reser. - Cisterna	3F-INT	B1	220/115 V	2949	4240	Res-T	1447	1447	0,73	1,00	7,8	7,8	6	36,0	32	0,90
QF-BR	Reserva Reservatório	3F-INT	B1	220/115 V	12729	9514	Res-T	3110	3110	0,75	1,00	15,6	15,6	6	36,0	32	0,90
QL-F-AC	Cobertura	2F-INT	B1	220/115 V	11458	11458	Res-S	6695	6695	0,99	1,00	53,5	53,5	16	66,9	63	1,50
QL-F-ELEVADOR	Cobertura	3F-T	B1	220 V	11717	8686	Res-T	3142	3142	0,80	1,00	30,9	30,9	10	50,5	40	1,50
42	Reserva	F-INT	B1	115 V	0	0	R	0	0	1,00	1,00	0,0	2,5	24,0	20	0,00	
43	Reserva	F-INT	B1	115 V	0	0	R	0	0	1,00	1,00	0,0	2,5	24,0	20	0,00	
44	Reserva	F-INT	B1	220 V	0	0	Res-S	1,00	1,00	0,0	0,0	2,5	24,0	20	0,00		
45	Reserva	3F-INT	B1	220/115 V	0	0	Res-T	1,00	1,00	0,0	0,0	2,5	24,0	20	0,00		

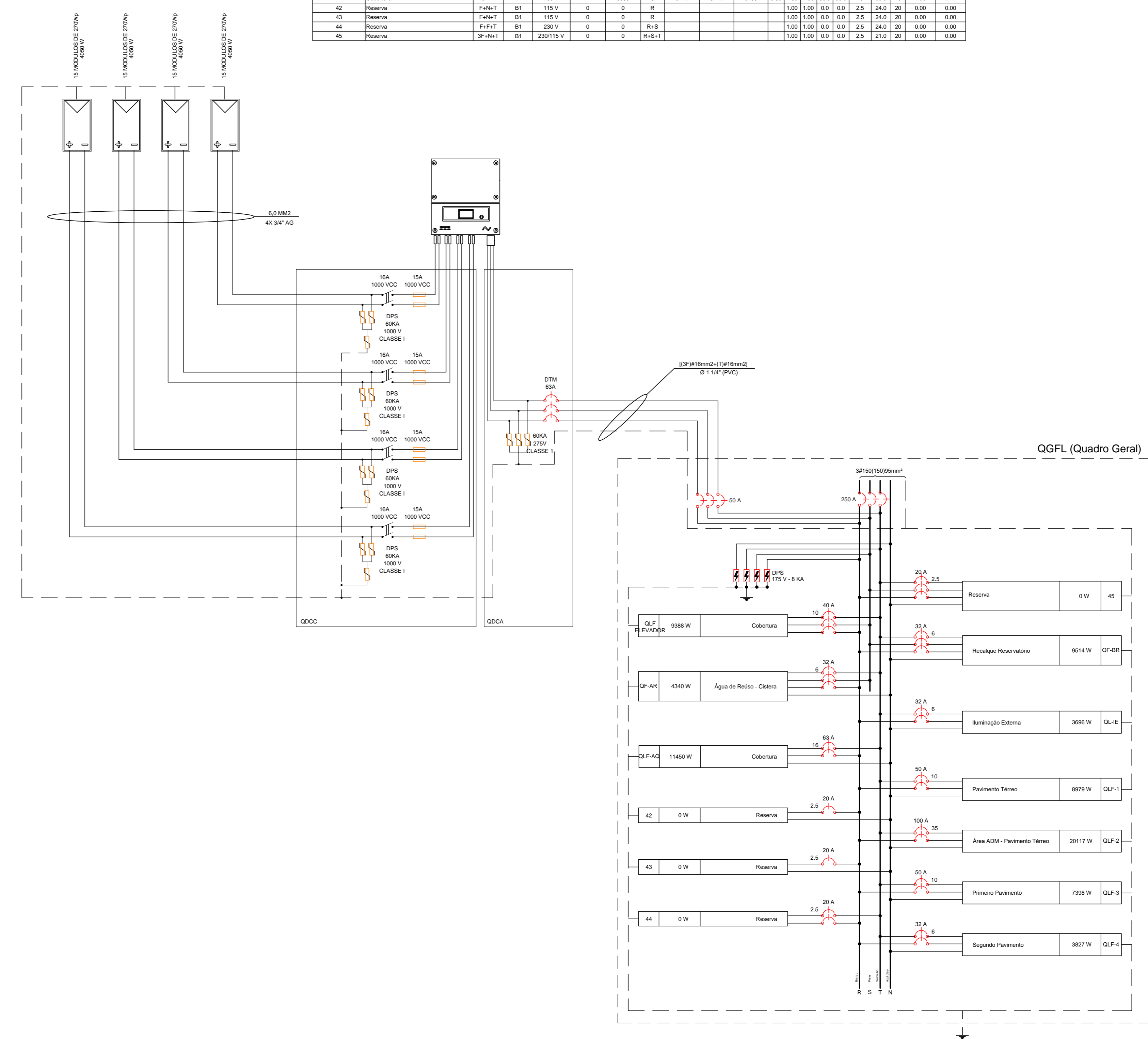

EMPREENHEIRO	PROJETADEIRO	ASSINATURA
EXATA Engenharia e Comércio Ltda.	ARQ. FERNANDO A. TAXARES - CAU A3000-2	
	ENG. João Luis Magalhães Bionaca - CREA Nº 170.587-05/8	
	ENG. VALDIR PIETROBON - CREA Nº 060115144	
	ENG. ZELIA R. BERENHO - CREA Nº 3601578832	
RESPONSÁVEL PELA CONTRATAÇÃO	ENG. EDUARDO JOSÉ B. O. PRATA - CREA Nº 508193974	

EDIF 3
 DISEÑO DE PROJETOS DE EDIFICAÇÕES - AVENIDA SÃO JOÃO, 473 - 17º ANDAR CEP 01035-000 - TEL. 3337-9955

EXATA
 ENGENHARIA E COMÉRCIO LTDA.
 R. BANGUELO, 249 - CENTRO CAMPINAS - SP - CEP 13053-103 FONE/FAX: (19) 3326-1034

PMSP - SIURB - EDIF
 PREFEITURA DE SÃO PAULO - SECRETARIA DE INFRA-ESTRUTURA URBANA E OBRAS - DEPARTAMENTO DE EDIFICAÇÕES

EMEI PADRÃO EDIF 2019 09S (NORMAL)

VÁRIOS - SP

INSTALAÇÕES ELÉTRICAS

DIAGRAMA E QUADROS DE CARGA - QGLF (QUADRO GERAL)

ESCALA: 1:50

DATA: VISTO:

REVISÕES:

REV. Nº: 024.5.19

E - 05/12